

# 2024年度 U-12バスケットボール競技大会 久留米・うきはブロック夏季大会 開催要項

《主催》 U-12南部地区 久留米・うきはブロック

《大会方式》 夏の県大会予選、男女での順位決めを行います。（別紙参照）

大会方式

1日目（6/23） リーグ戦による予選（男子3試合、女子2試合）

（同点の時は引き分けとする）

（男子：同率勝敗の時は得失点差、得失点と同じ場合は直接対決勝利を優先する）

（女子：同率勝敗の時は2Qの順位決定戦をおこなう）

2日目（6/29, 30） トーナメント

（同点の場合は、3分間の延長戦 それでも同点の時は、再延長）

優勝チームは 福岡県主催 第3回やすやカップへ推薦

《参加チーム》 男子 JBA登録チーム 長門石 西国分 北野 田主丸 水縄

善導寺 大善寺 White chocolate

計8チーム

女子 JBA登録チーム 長門石 西国分 北野 田主丸 水縄

善導寺 大善寺 山川 荒木

計9チーム

《開催期日・会場》

2024年 6月23日（北野小：男子）（田主丸小：女子）

29日（田主丸小：女子）

30日（北野小：男子）

《開場時間》 別紙 組み合わせ日程表

※時間前の早期来場ないようお願いいたします。

《駐車場・チーム控室について》

別途案内の指示に従ってください

《参加費》 1チーム 8,000円（受付にて徴収）

《組合せ・審判・試合割》 別紙審判・試合割

1日目組み合わせ

【男子】

A

田主丸 善導寺

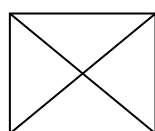

B

西国分 北野

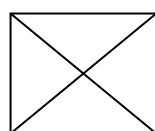

長門石 水縄 ホワイト 大善寺  
チョコレート

【女子】

A

善導寺 田主丸

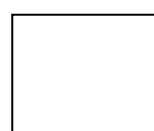

B

水縄

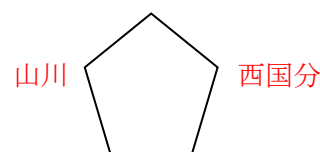

長門石 荒木 大善寺 北野

2日目トーナメント

【男子】 パートの順位をもとにしたトーナメント（各チーム3試合）

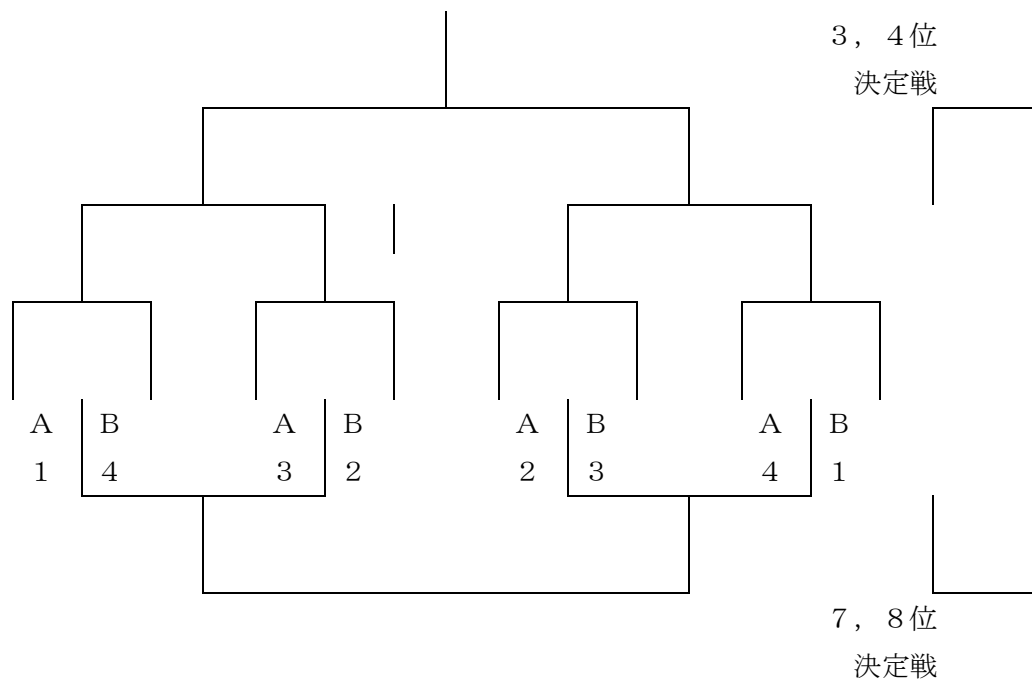

【女子】 パートの順位をもとにしたトーナメント（各チーム3試合、4試合）

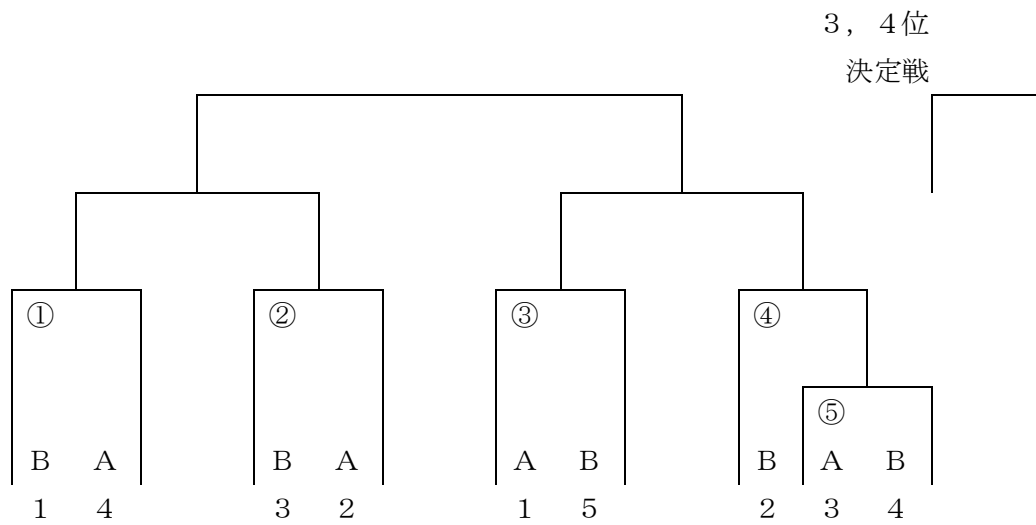

①～⑤試合負けチーム5チームによる五角形の試合

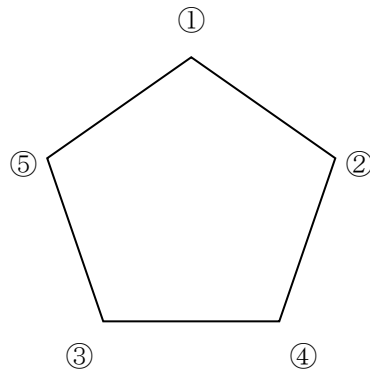

勝率が同じ場合は、

- 1 直接対決の結果
- 2 得失点差

《競技方法》 試合時間 予選リーグ戦 1Q-5分×4Q ハーフタイム-3分  
決勝トーナメント 1Q-6分×4Q ハーフタイム-5分

《競技規則》 2024年度JBA U-12カテゴリー ミニバスケットボール競技規則による。

※ショットクロックは24秒14秒リセット採用します。

ゾーンデフェンスは禁止とするが、基本的には罰則は適用しない。

※コミッショナーは置かず、指導者・審判の判断のもとに行う。

《開閉会式》 開会式は行いません。最終日に閉会式を実施します。

《表彰》 男女各優勝、準優勝、4位までを表彰します。トロフィー（1～3位）、賞状（1～4位）授与  
（大会の結果を秋の大会の組み合わせに反映させます）

《その他》

- チームプレートは、チームで保管し、試合の時に得点板に貼って下さい。
- 駐車台数 各チーム **6台**まで（指導者含みません）
- 駐車場について  
駐車証を見える位置に置いて下さい。  
（駐車証は各チーム準備お願いいたします）
- トイレットペーパー、ラインテープなどの必要な経費は領収書をお願いします。
- ゴミは各チームで責任もって片付けお願いいたします。
- 新型コロナウイルス感染症対策について
  - ・選手控え 場所は できるだけ外を使用する。
  - ・試合終了後、自チームの椅子については、チームにて消毒お願いいたします。（使用した応援席も含む）
  - ・各チーム選手、引率の保護者については、人数の制限を設けません。
  - ・当日、発熱および、咳が頻繁にでて体調のすぐれない方、選手は無理せず参加を控えていただきますようお願いいたします。
  - ・それぞれ、各チーム、皆様の感染対策の意識を お持ちいただいての大会参加をお願いいたします

## 【会場担当、トイレ担当について】

〇どのチームも年間を通して、1度は大会運営にかかわっていただきたいと思います。積極的にご協力、よろしくをお願いします。

会場係（長門石 西国分 ~~北野~~ ~~田主丸~~ 水縄 善導寺 大善寺 山川 荒木 White chocolate）

トイレ係（長門石 西国分 ~~北野~~ 田主丸 水縄 善導寺 大善寺 ~~由井~~ 荒木 White chocolate）

※新人戦で担当していただいたチームに二重取り消し線をつけています

### 【会場係の仕事】

- ・開場20分前～試合開始までの駐車場係（2名程度）
- ・全試合終了後のごみや落し物の確認
- ・ステージ上のごみ袋の準備、後片付け

※ステージ上に、指導者用のお茶などの準備は、必要ありません。

※試合が始まったら駐車場係は、1試合目中・・・**1試合目**のオフィシャルチームで

2試合目中・・・**2試合目**のオフィシャルチームで

これ以降は、駐車場係をおきませんので、各チームで節度ある駐車をお願いします。

### 【トイレ係の仕事】

- ・全試合終了後のトイレ掃除、トイレットペーパーの補充（試合途中でも汚れていたら掃除をお願いします）
- ・試合中もトイレットペーパーの補充や使い方が悪くないかなど気にかけておいてください。

※運営にかかった費用につきましては、領収書をとっておいて、お知らせください。連盟よりお支払いいたします。