

# 令和4年度 U12南部地区大牟田・みやまバスケットボール選手権大会要項(案)

(福岡県・筑後地区選手権大会予選)要項

1 主催	U12南部地区大牟田・みやま		
2 期 日	令和 4年 11月 5日(土)	[男子予選]	
	令和 4年 11月 6日(日)	[女子予選]	
	令和 4年 11月 20日(日)	[男子決勝トーナメント]	
	令和 4年 11月 23日(祝)	[女子決勝トーナメント]	
3 会 場	令和 4年 11月 5日(土)	高田体育館	[男子予選 A、Bパート]
	令和 4年 11月 6日(日)	高田体育館	[女子予選 a、b、cパート]
	令和 4年 11月 20日(日)	東山中学校	[男子決勝トーナメント]
	令和 4年 11月 23日(祝)	東山中学校	[女子決勝トーナメント]

## 4 出場資格

- (1) 日本バスケットボール協会に加盟しているチーム及び選手であること。
- (2) スポーツ保険に加入しているチームであること。

## 5 競技方法

- (1) 予選はリンクリーグ方式、決勝はトーナメント方式とする。(交流戦有り)
- (2) 2022年度日本バスケットボール協会U12バスケットボール競技規則に準ずる。  
ただし、以下のルールを採用する。
  - ①予選の試合時間は、1Q5分とする。 5分—1分—5分—3分—5分—1分—5分  
決勝トーナメントは、1Q5分とする。 5分—1分—5分—3分—5分—1分—5分  
予選、決勝とも、4Qが終了して同点の場合は、3分間の延長を行う。
  - ②ベンチの人数は、代表者1名・コーチ1名・Aコーチ1名・マネージャー1名・選手15名の計19名以内とする。
  - ③4の出場資格を満たさないチーム及び選手が出場した場合、そのチームは0-20の負けとなる。
  - ④登録人数が10人以上の場合は10人、登録人数が8人又は9人の場合は全員が最低1Q全員出場しなければ、そのチームは0-20の負けとする。
  - ⑤予選順位は1、勝率 2、直接対決 4、該当チームのゴールアベレージによって決定する。
  - ⑥マンツーマンコミッショナーは配置しないが、ベンチは選手にマンツーマンを指導する。

6 参加料 8,000円/チーム ※参加費は千円札をお願いします。

## 7 開・閉会式及び表彰

- (1) 開会式及び閉会式は行わない。決勝トーナメントの試合終了都度、1位～4位チームをベンチ前で表彰する。  
☆ 表 彰 優 勝チーム (賞状、カップ(持ち回り)、レプリカ)  
準優勝、3位、4位チーム (賞状)  
最優秀選手賞(エール賞)各チーム1名

## 8 大会留意事項

- (1) この大会は、令和4年度U12南部地区選手権大会の出場順位を決める大会である。(男子3、女子4)  
マンツーマンコミッショナーは配置しないがベンチからのマンツーマンの指導が未達なチームは上位大会に推薦されない可能性がある。
- (2) **インテグリティの精神を順守**してモラルを守り、体罰・暴言および試合の妨げになる行為は禁止する。
- (3) 選手、指導者、保護者等は、試合の進行、応援、観戦の方法について**マナーを遵守**する。
- (4) メンバー表とJBA登録一覧表を提出する。(予選、決勝それぞれ別に提出。二日目の交流戦は不要。)
- (5) 試合中、ベンチで指揮する者は、指導者ライセンス(E級以上)を所有し、掲示している者に限る。
- (6) 全チーム靴箱を持参し、玄関には靴を放置しない。保護者も徹底する。
- (7) 上履き、下履きの区分をきちんとつける。ゴミは、各チームで持ち帰る。
- (8) 喫煙場所を守る。各会場の設置物や所有物には触らず、施設は大切に使用する。
- (9) 応援旗を掲げる場合は、ガムテープの使用を禁止する。
- (10) 開場時間は、試合割り表をご確認ください。(早すぎる来場は近隣の迷惑になるのでご注意ください。)
- (11) 第1試合目のアップは試合割り表をご確認ください。
- (12) 第2試合目のアップは第1試合にTOとして入るチームのみアップできる。
- (13) 第2試合以降のチームは、密を避けるためにも試合・TO時間に合わせて入場してください。
- (14) 怪我や病気については、各チームで対応して下さい。

- (15) 駐車場に関しては、次のことを厳守すること。
- ①各会場とも駐車場が狭いため、乗り合わせのご協力をお願いします。(各チーム7台以内。)
  - ②乗り入れ台数をオーバーする場合は、近隣の駐車場(有料等)をご利用ください。
  - ③駐車場内での事故及び盗難には充分注意して下さい。主催者は一切の責任を負いません。
- (16) 試合割り表の左側のチームは、オフィシャル席に向かって右側のベンチとし、原則としてユニフォームは淡色(白)とする。
- (17) TOには、そのTOの所属するチームのルールを熟知した者が補助する。
- (18) 審判は、試合割り表のとおり各チームの帯同審判で行う。(外部審判記載分は除く。)  
都合により審判ができない場合は、早急に大会責任者に連絡することとし、1試合につき1,000円を主催者へ支払うものとする。
- (19) 11月6日の全試合終了後、決勝に残った女子チームと男女交流戦の抽選を行う。

## 9 コロナ対策

- (1) 受付は会場入り口に設置します。
- (2) 参加チームは、「大会参加者リスト」を作成する。入場者全ての名前を記入してください。
- (3) 会場内への入場は、ベンチ19名、応援の保護者は20名とします。
- (4) 参加チームは、選手・指導者・応援者の「大会参加承諾書(健康チェックシート)」を作成しチームの代表者が保管する。受付への提出は「大会参加者リスト」のみです。  
幼児は人数にカウントしませんが健康チェックシートは作成してください。
- (5) 代表者は「大会参加承諾書(健康チェックシート)」を確認してチェック項目に【有】があれば参加をさせないでください。
- (6) 大会中に感染者が出た場合は「大会参加承諾書(健康チェックシート)」の提出を求められる可能性がありますので2週間は保管してください。
- (7) 「大会参加承諾書(健康チェックシート)」には印鑑は不要です。
- (8) 参加費と「大会参加者リスト」はチーム保護者代表2名で受付に提出する。  
「大会参加者リスト」の確認が終わるまでは選手・保護者はアリーナ及び控室に入場しない。
- (9) TOの筆記用具と得点板のネームプレート(2枚)は、各自チームで用意・保管する。
- (10) 試合終了後、試合をしたチームはベンチ・応援席、TOチームはTO席・モップ席をそれぞれ消毒をする。
- (11) 試合間の人への入れ替わりは、私語をせずに速やかに移動してください。
- (12) 待機中は指定場所で待機して、他チームの待機場所には行かないでください。
- (13) プレー中の選手を除いて**全ての人が常時マスクを着用してください。**
- (14) **他チームとの接触を最小限にして、小まめな消毒と食事の前に手洗い・うがいを徹底してください。**
- (15) **試合中の応援は大声を出さないようにお願い致します。**
- (16) 他チームとの接触を避けるためにも応援・観戦・撮影は指定場所からお願いします。
- (17) 新型コロナウイルス感染症の拡大や災害などの不測の事態が発生した場合、安全を優先して大会前・期間中にかかわらず、中止することがありますのでご承知ください。

10 組み合わせ

☆ 11月5日(土) — 男子予選 —

Aパート

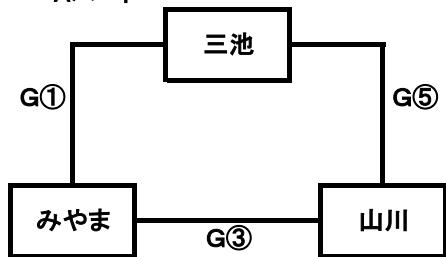

A、Bパート会場：高田体育館

Bパート

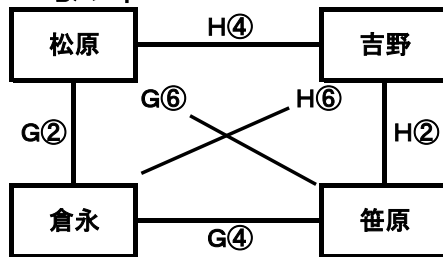

男子 笹原が土曜授業

13:30~試合可能

☆ 11月6日(日) — 女子予選 —

aパート

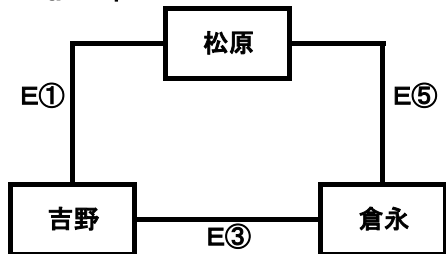

aパート、bパート、cパート会場：高田体育館

bパート

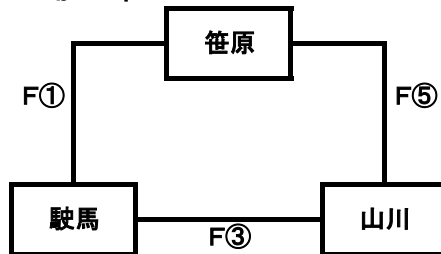

cパート

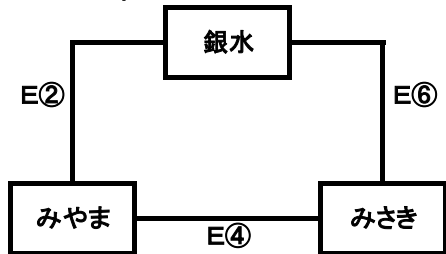

11月20日(日) 男子決勝トーナメント、交流戦 会場: 東山中学校  
3位決定戦

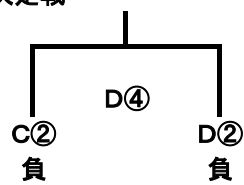
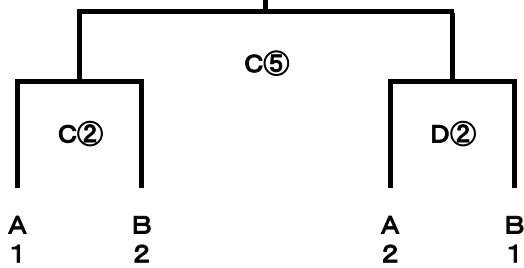

交流戦

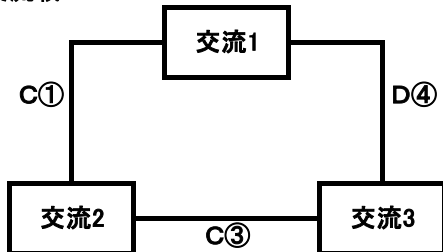

11月23日(祝) 女子決勝トーナメント 会場: 東山中学校

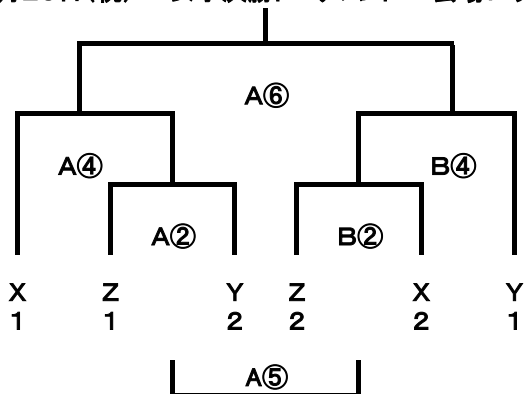

3位決定戦

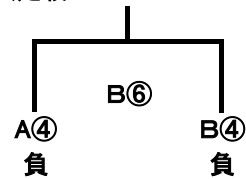

交流戦

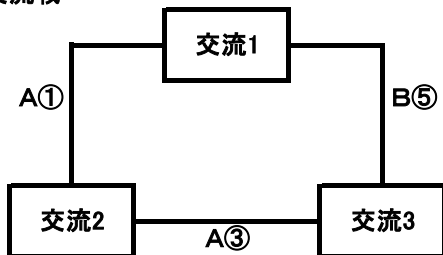

11 会場責任者

令和 4年 11月 5日(土)	高田体育館	有留 洋	M'z VENUS & BEAST
令和 4年 11月 6日(日)	高田体育館	有留 洋	M'z VENUS & BEAST
令和 4年 11月 20日(日)	東山中学校	入部 光次	みやまスピリッツ・クィーンズ
令和 4年 11月 23日(祝)	東山中学校	入部 光次	みやまスピリッツ・クィーンズ

12 会場準備、片付け等

会場準備: ホームチームと全チームの指導者で準備。

集合時間: 試合割り表参照。

受 付: 参加料、大会参加者リスト、メンバー表の受け取り、内容チェック。(指導者で行う。)

片 付 け: 最終試合のチームとホームチームと全チーム指導者。

13 大会責任者 林 智範(吉野Kidsミニバスケットボールクラブ) 090-8390-8406

※本大会についての問い合わせ先